

Príloha č. 4 k Špecifikácii

Varianty A1, A2

Variant A (murovaná ochranná buda)

- s možnosťou 1- betónových alebo 2- oceľových schodov



REGISTRAČNÉ STANICE S TLAKOVÝM SNÍMAČOM
(odporúčaná vzor)

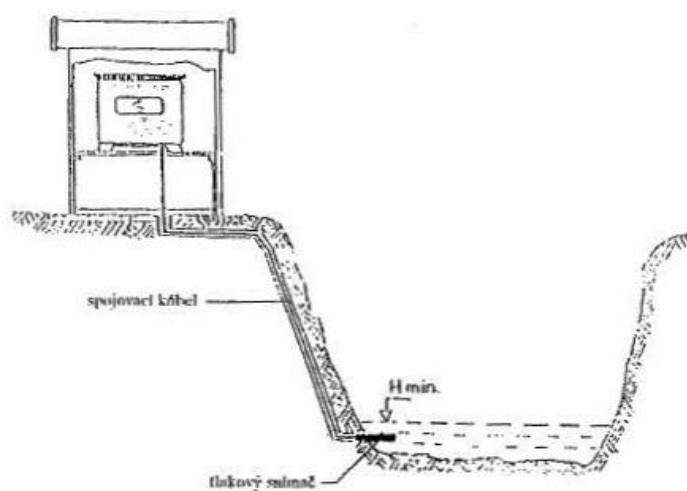

Varianty B1, B2

Variant B (iná alternatíva materiálu)

- s možnosťou 1- betónových alebo 2- oceľových schodov



Varianty C1, C2

Variant C (plechová ochranná buda)

- s možnosťou 1- betónových alebo 2- oceľových schodov



Hydrologická kovová búdka bez otvoru pre zrážkomer

Pohľad zdola

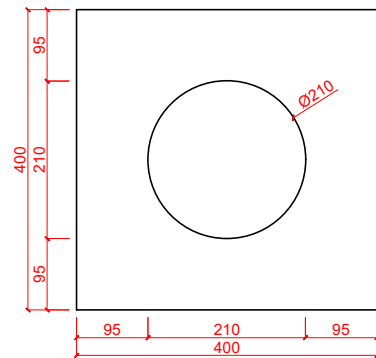

Pohľad zhora

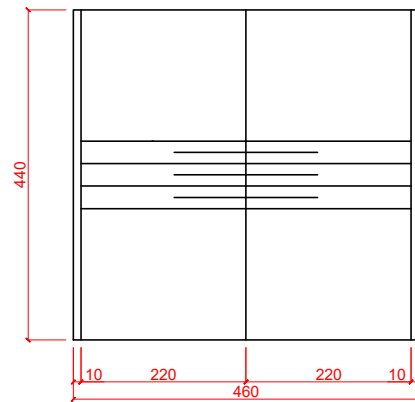

Predná strana

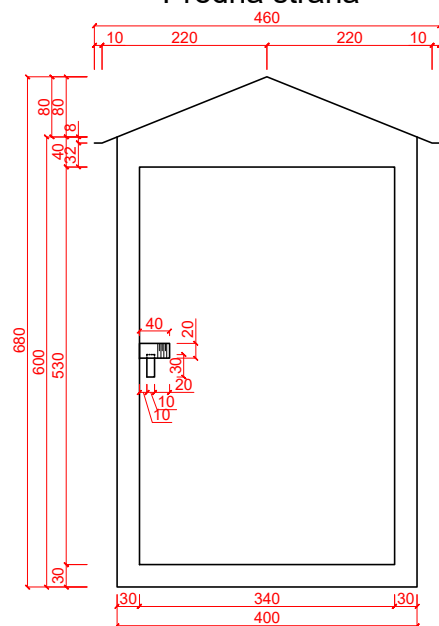

Pravá strana

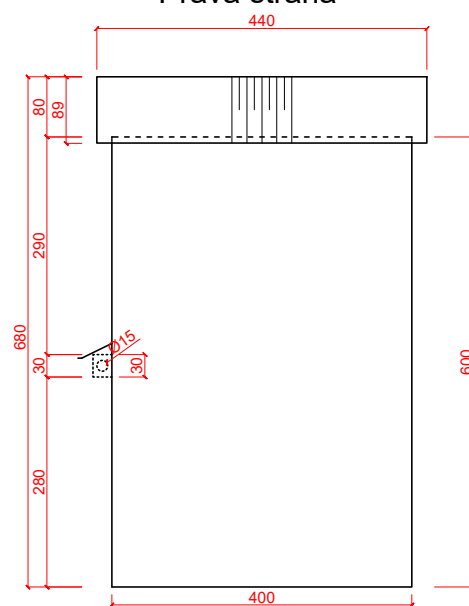

Ľavá strana

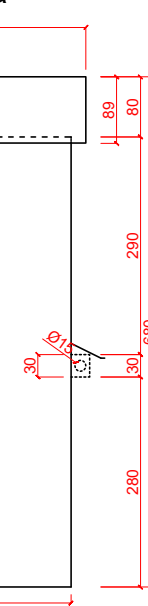

Zadná strana

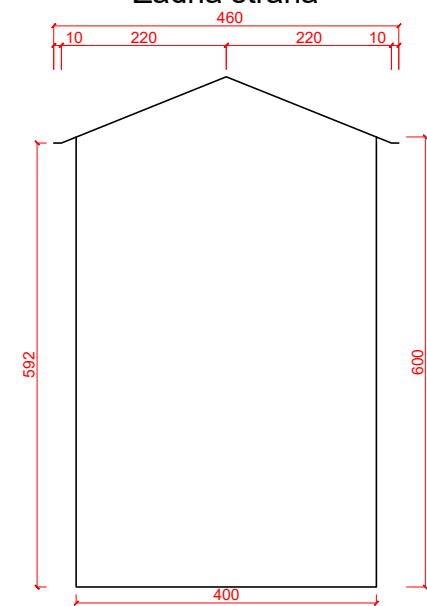

Hydrologická kovová búdka s otvorom pre zrážkomer

Pohľad zdola

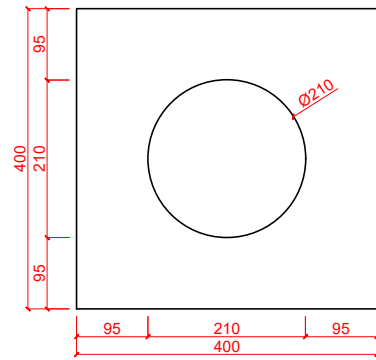

Pohľad zhora

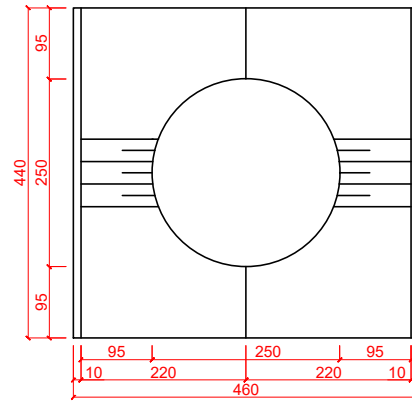

Predná strana

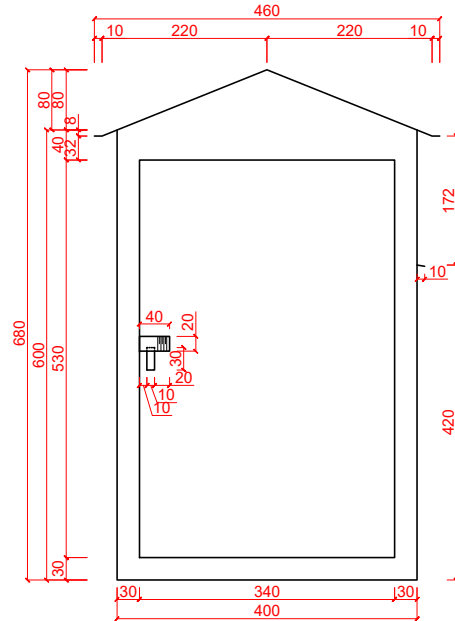

Pravá strana

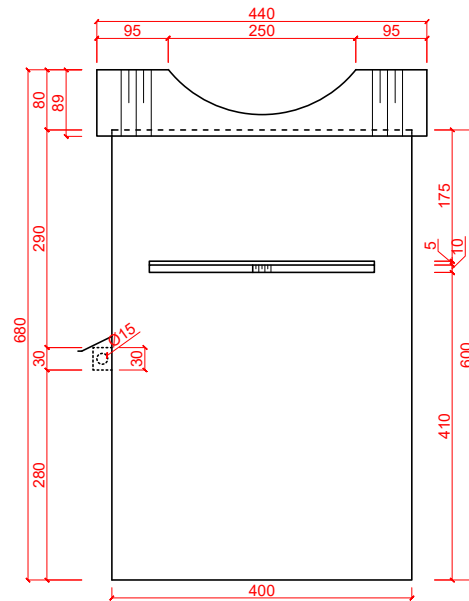

Ľavá strana

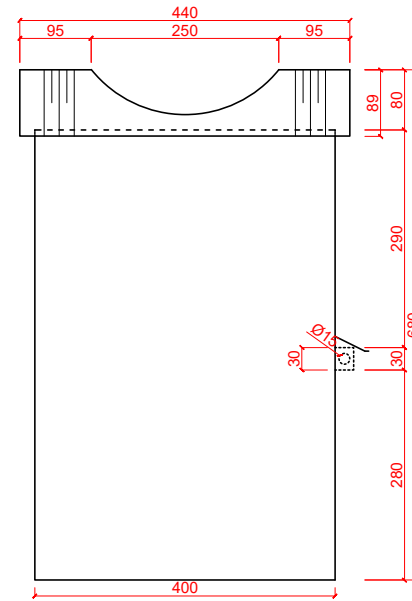

Zadná strana

